

Radio-Chassis 1218, eingebaut in folgende Modelle:

Luxus-Stereosuper	FANTASIA	1218
Stereo-Musiktruhe	GRAZIOSO	51218
Stereo-Großmusiktruhe	MODERATO	61218
Stereo-Großmusiktruhe	SCERZO	71218

Technische Daten

Baujahr	1963/64
Kreise	AM = 6, davon 2 veränderbar durch C FM = 10, davon 2 veränderbar durch C 1 AM-ZF-Sperrkreis 480 kHz
Röhren und Dioden	7 + 1 Trockengleichrichter, 4 Dioden (davon 1 Diodenpaar); 16 Röhrenfunktionen, davon 5 Dioden- und Netzgleichrichterfunktionen
Bestückung	ECC 85, ECH 81, EF 89, ECC 83, 2 x EL 84, EM 84, B 250 C 125, 2 - AA 113 (Diodenpaar), OA 179, OA 81
Stromart	Wechselstrom
Netzumschaltung	Durch Drehen des mit einem Pfeil versehenen Spannungswähler-Drehteils können folgende Spannungen eingestellt werden: 110/127/150/220 Volt
Sicherungen	Bei 110 und 127 V: 1,0 A bei 150 und 220 V: 0,6 A
Leistungsbedarf	ca. 70 Watt
Lautsprecher (perm.-dyn.)	1218 : 2 Ovallautsprecher 13 x 26 cm 51218 : 2 Ovallautsprecher 17 x 26 cm 61218 : 2 Ovallautsprecher 17 x 26 cm 2 Hochtonlautsprecher 6,5 cm \varnothing 71218 : siehe 61218
Wellenbereiche	UKW 87,5 - 104 MHz = 3,44 - 2,88 m KW 5,8 - 18,5 MHz = 51,8 - 16,3 m MW 510 - 1600 kHz = 590 - 187,5 m LW 140 - 355 kHz = 2150 - 845 m
Zwischenfrequenz	AM - ZF 4 Kreise 460 kHz FM - ZF 6 Kreise 10,7 MHz
Antennen	MW und LW: Ferritantenne, drehbar und durch Taste schaltbar; Gehäuseantenne für alle Bereiche
Gehäuse-Abmessungen (Breite x Höhe x Tiefe)	1218 : 64 x 33 x 24,7 cm 51218 : 70 x 82 x 37 cm 61218 : 110 x 74,5 x 40 cm 71218 : 110 x 73 x 38 cm

Plattenwechsler:

In den drei Musiktruhen ist ein Stereo-10-Plattenwechsler vom Typ Perpetuum-Ebner PE 66 mit 4 umschaltbaren Geschwindigkeiten eingebaut. Das Kristall-Tonabnehmersystem trägt die Bezeichnung PE 186 und ist mit umschaltbaren Saphiren für Normal- und Mikrorillenplatten bestückt.
Leistungsbedarf: ca. 7 Watt

UKW-Stereo-Empfang mit dem FM-Multiplex-Decoder 1265

Das Rundfunk-Chassis ist fertig zum Empfang von UKW-Stereo-Sendungen vorbereitet; und zwar ragen aus der Bestückungsseite der gedruckten NF-Leiterplatte sieben Kontaktstifte heraus (Punkte I bis VI im Schaltbild und im Lageplan für die NF-Platte), die wie folgt in die Schaltung einbezogen sind:

- I = Betriebsspannung zum Decoder,
- II = Ratiodektor-Ausgang zum Decoder,
- III = s. Text „Stereo-Indicator“ (Anschlußpunkt 27),
- IV = NF-Ausgang (linker Kanal) vom Decoder,
- V = Masse,
- VI = NF-Ausgang (rechter Kanal) vom Decoder,
- VII = Verdrehungs-Sicherung ohne elektrischen Anschluß.

Zum Betrieb des FM-Multiplex-Decoders sind also keine Schaltungsänderungen am Rundfunk-Chassis erforderlich. Der Decoder wird lediglich so auf die NF-Platte aufgesteckt, daß die Kontaktstifte der Leiterplatte in die entsprechenden Buchsen an der Decoder-Unterseite greifen. Die Inbetriebnahme erfolgt durch Drücken der Tasten „UKW“ und „STEREO“.

Weitere Angaben über Abgleich und Reparatur des FM-Multiplex-Decoders sind in der jedem Decoder beiliegenden Reparaturdienst-Liste enthalten. Wir weisen jedoch auch an dieser Stelle ausdrücklich auf folgendes hin: Der Abgleich der Übersprechdämpfung und der Ausgangsspannungen am Decoder ist stets in Verbindung mit dem Rundfunk-Chassis abzugleichen, da die Eigenschaften vom Ratiodektor des Empfängers den Decoder-Abgleich beeinflussen!

Stereo-Indicator (Stereosendungs-Anzeige).

Diese Vorrichtung zur Anzeige von UKW-Stereo-Sendungen ist nur in Verbindung mit dem FM-Multiplex-Decoder 1265 verwendbar. Der Einbau des Stereo-Indicators ist aus der den FM-Multiplex-Decodern beiliegenden Reparaturdienst-Liste zu ersehen. Zum Anklemmen der notwendigen Verbindungsleitungen von der Fassung der Röhre EC 92 zum Geräte-Chassis sind folgende freien Einstock-Lötösen an den gedruckten Leiterplatten (s. Schaltbild und Lagepläne) bestimmt:

- Grüne Leitung an Punkt 27 der NF-Platte (Steuerspannung vom Decoder),
- gelbe Leitung an Punkt 70 der ZF-Platte (Heizung vom Chassis-Netzteil),
- rote Leitung an Punkt 71 der ZF-Platte (Anodenspannung von Chassis-Netzteil).

Die Inbetriebnahme der Anzeige-Schaltung erfolgt durch Drücken der Taste „UKW“.

Skalenseil-Verlauf für AM-Antrieb des Chassis 1218

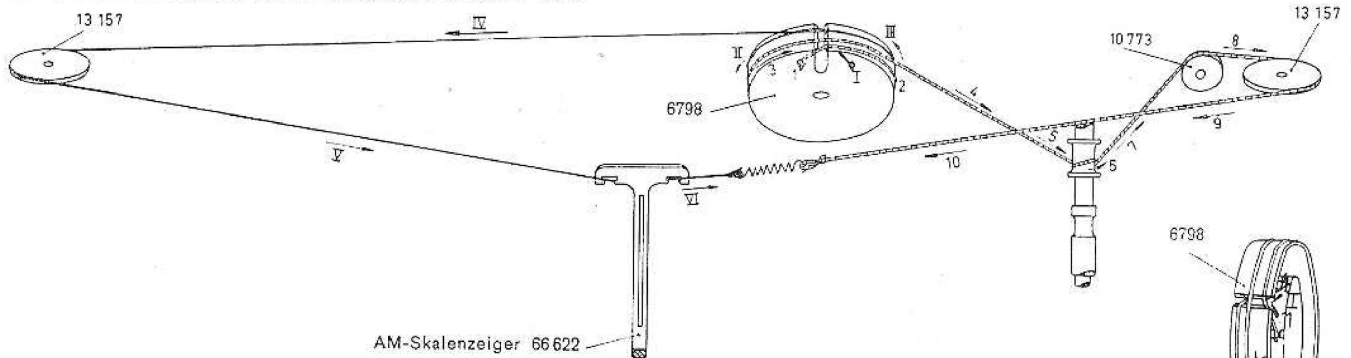

Skalenseil-Verlauf für FM-Antrieb des Chassis 1218

